

МАТЕРИАЛЬНО-ТЕХНИЧЕСКОЕ СНАБЖЕНИЕ ВАШЕГО ДЕЛА!

Автомобиль специальный для перевозки сжиженного газа.

Производство - Приокский машиностроительный завод, г. Нижний Новгород, Россия. Техника поставляется под брендом AMS.

Автоцистерна имеет «Одобрение типа транспортного средства», сосуд автоцистерны имеет Разрешение «Ростехнадзора» на применение.

На продукцию выдаются все необходимые документы на сосуд работающий под давлением 16 МПа (спецификация, сборочный чертеж, карта контроля сварочных швов, расчеты, инструкция по монтажу, руководство по эксплуатации, комплектовочная ведомость, ведомость ЗИП, паспорт в соответствии с ПБ 03-576-03 и ПБ 03-584-03) для последующей постановки в органы Ростехнадзора.

Газозаправщик 15 куб. метров на шасси МАЗ-6312В3-425-010

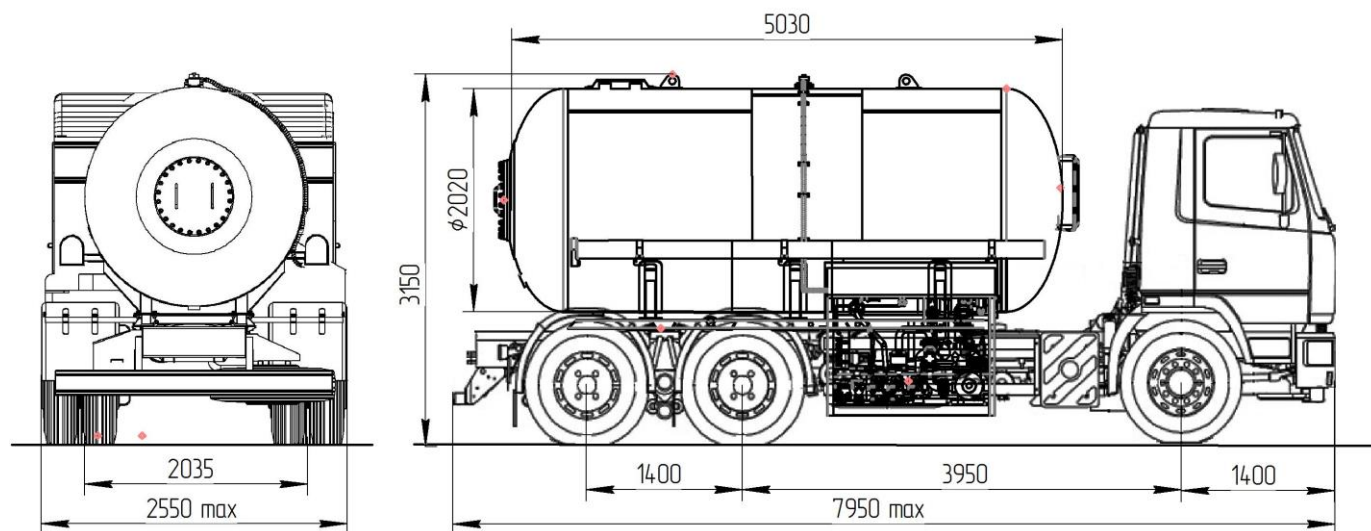

| Наименование техники | Технические характеристики и комплектации | |
|----------------------|--|-------------------------------|
| | Рабочая среда (по ГОСТ 20448-90 и ГОСТ 27578-87) | Сжиженные газы: пропан, бутан |
| | Вместимость геометрическая, м ³ | 15 |
| | Вместимость полезная, м ³ | 8,5 |

Автомобиль
специальный 78389
(АЦТ- 15),
Газозаправщик V=15
м.куб. на шасси
МАЗ 6312В3-425-010

| | |
|--|--|
| Рабочее давление, МПа | 1,6 |
| Расчетное давление, МПа | 1,74 |
| Расчетная температура стенки сосуда, °С | 50 |
| Температура окружающей среды, °С | - 40...+45 |
| Материал цистерны | 09Г2С-12, 10мм |
| Окраска/ Цвет | Полиуретановыми эмальями / Серебристый металлик (RAL 9006) с надписями |
| Габаритные размеры цистерны, <i>не более</i> , мм | 1800x6300 |
| Снаряженная масса надстройки, <i>не более</i> , кг | 4000 |
| Масса надстройки с грузом, <i>не более</i> , кг | 11600 |
| Давальческое шасси | МАЗ 6312В3-425-010 |
| Слив | Сбоку, справа |
| Автоцистерна предназначена для транспортирования, кратковременного хранения, заполнения углеводородным газом (СУГ) и является частью технологической системы автомобильной газозаправочной станции (АГЗС). | |
| Специальное оснащение шасси | Перенос глушителя (по тех. требованию), установка защиты топливного бака, маячки, знаки для перевозки опасного груза, надписи, огнетушитель, аптечка, взрыво-пожаробезопасном исполнении тахографа с ГЛОНАССОМ, кнопка массы в кабине. |
| Комплектация | Сливные/наливные штуцеры жидкой и паровой фазы с донными клапанами, запорные краны, манометры, поплавковый уровмер с электронным указателем, вентиль — указатель наполнения 85% со свечой, счетчик LPM-102, насосная группа от КОМа, насоса Corken Z-2000, трубка со шлангом для заправки автомобильных баллонов и бытовых баллонов (L-5м., Ду-16мм), сливные рукава 2 шт. по 6м. Ду-38мм, тубусы. |